

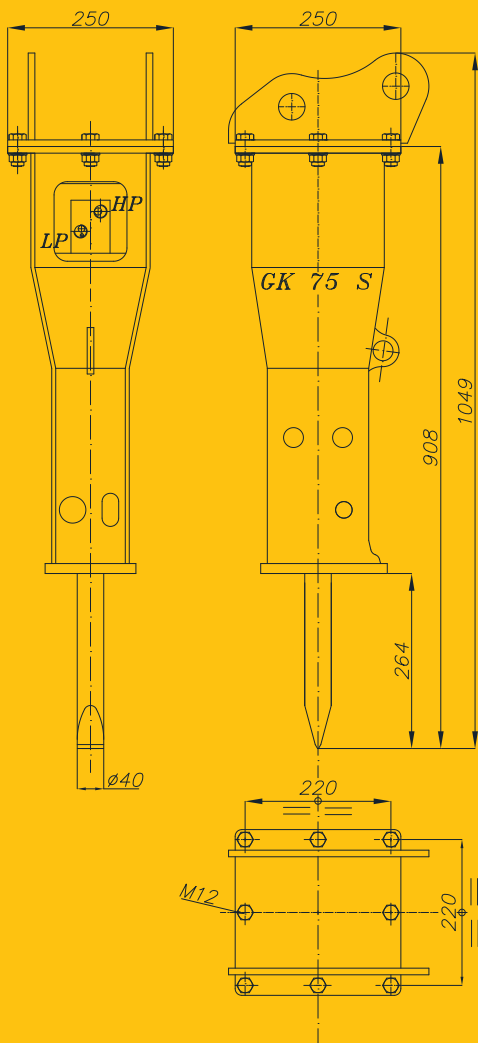

# Italdem®



## GK 75 S-NG HYDRAULIKHÄMMER

ARBEITSGEWICHT	75 KG
MEISSELDURCHMESSER	40 MM
ÖLBEDARF	13÷25 L/MIN
ARBEITSDRUCK	95÷105 BAR
SICHERHEITSVENTIL (BAGGER)	140 BAR
MAX. GEGENDRUCK	12 BAR
EINZELSCHLAGENERGIE	160 JOULE
VERBRAUCH	4,4 KW (6 HP)
SCHLAGZAHL	750÷1430
GEWICHT DES TRÄGERGERÄTES	0,5÷2 T
MAX. LÄRMPEGEL (SCHALLGEDÄMPFT)	93 DB-A
INNERDURCHMESSER VORLAUF	16 MM
INNERDURCHMESSER RÜCKLAUF	20 MM