



# Italdem®

## GK 450 S-NG DEMOLEDOR HIDRÁULICO

PESO OPERACIONAL 450 KG

DIAMETRO PUNTERO 85 MM

CAUDAL DE ACEITE 75÷100 L/MIN

PRESION DE TRABAJO 105÷115 BAR

PRESION DE LA EXCAVADORA 150 BAR

MAX. CONTROPRESION AL MARTILLO 12 BAR

ENERGIA POR GOLPE 1050 JOULE

POTENCIA NECESARIA 18,8 KW (25,5 HP)

GOLPES POR MINUTO 650÷900

PESO MAQUINA PORTADORA 7÷11 T

MAX. RUIDO (VERSION SILENCIADA) 90 DB-A

DIAMETRO INTERIOR MANGUERA AP 20 MM

DIAMETRO INTERIOR MANGUERA BP 30 MM

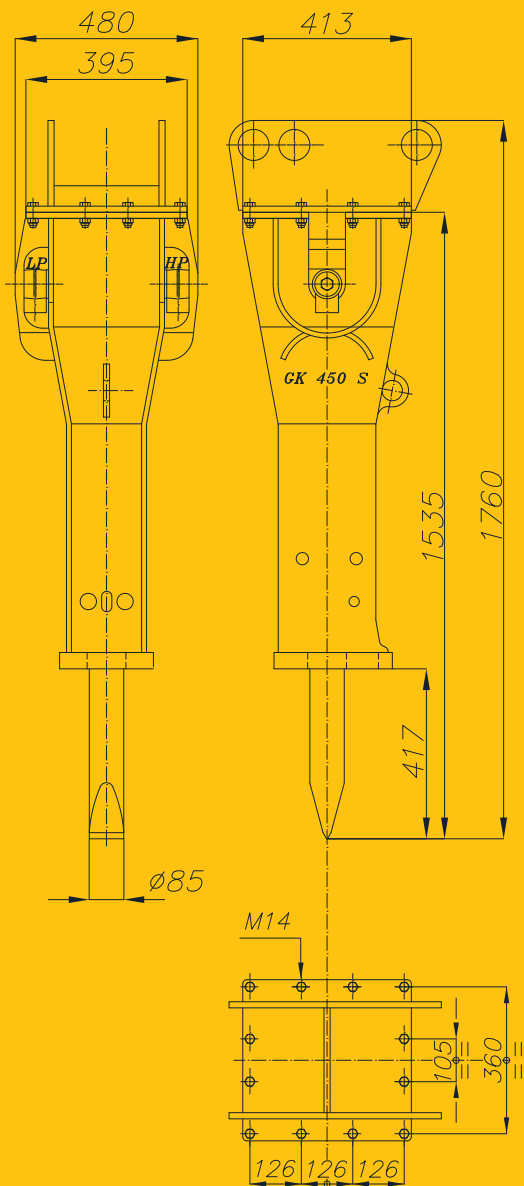

[www.italdem.com](http://www.italdem.com)