

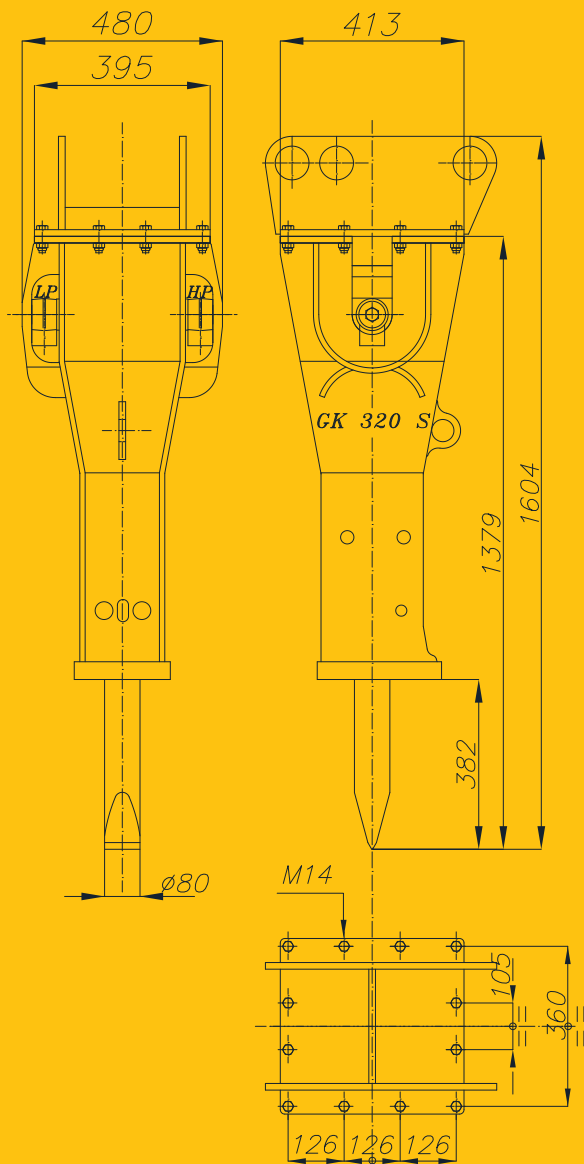

Italdem®



GK 320 S-NG HYDRAULIKHÄMMER

ARBEITSGEWICHT	330 KG
MEISSELDURCHMESSER	80 MM
ÖLBEDARF	45÷85 L/MIN
ARBEITSDRUCK	95÷105 BAR
SICHERHEITSVENTIL (BAGGER)	140 BAR
MAX. GEGENDRUCK	12 BAR
EINZELSCHLAGENERGIE	750 JOULE
VERBRAUCH	14,7 KW (20 HP)
SCHLAGZAHL	540÷1000
GEWICHT DES TRÄGERGERÄTES	4,5÷9 T
MAX. LÄRMPEGEL (SCHALLGEDÄMPFT)	90 DB-A
INNERDURCHMESSER VORLAUF	20 MM
INNERDURCHMESSER RÜCKLAUF	30 MM