

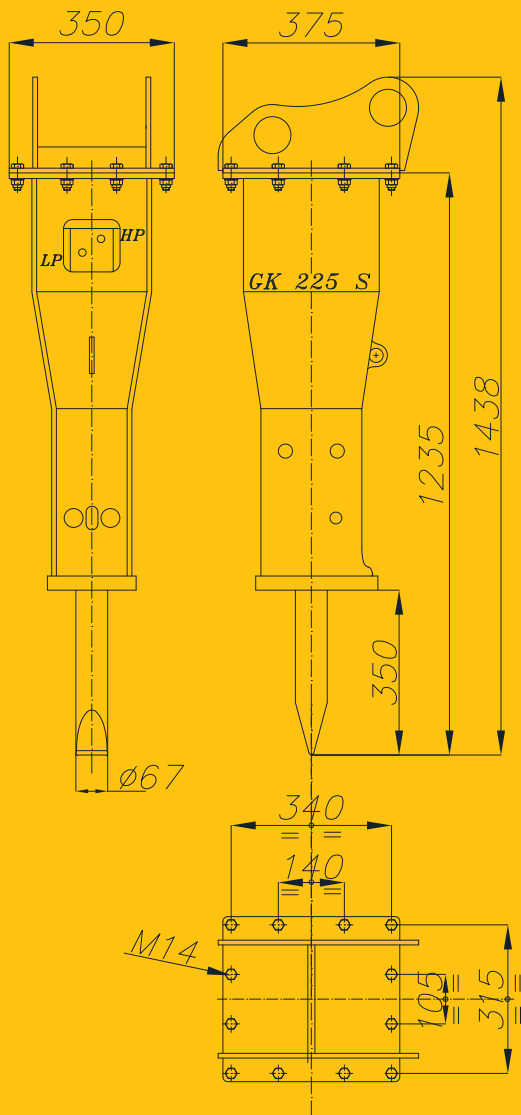

# Italdem®

## GK 225 S-NG HYDRAULIKHÄMMER



ARBEITSGEWICHT	220 KG
MEISSELDURCHMESSER	67 MM
ÖLBEDARF	35÷60 L/MIN
ARBEITSDRUCK	95÷105 BAR
SICHERHEITSVENTIL (BAGGER)	140 BAR
MAX. GEGENDRUCK	12 BAR
EINZELSCHLAGENERGIE	520 JOULE
VERBRAUCH	10,3 KW (14 HP)
SCHLAGZAHL	620÷1050
GEWICHT DES TRÄGERGERÄTES	3÷6 T
MAX. LÄRMPEGEL (SCHALLGEDÄMPFT)	90 DB-A
INNERDURCHMESSER VORLAUF	20 MM
INNERDURCHMESSER RÜCKLAUF	26 MM