

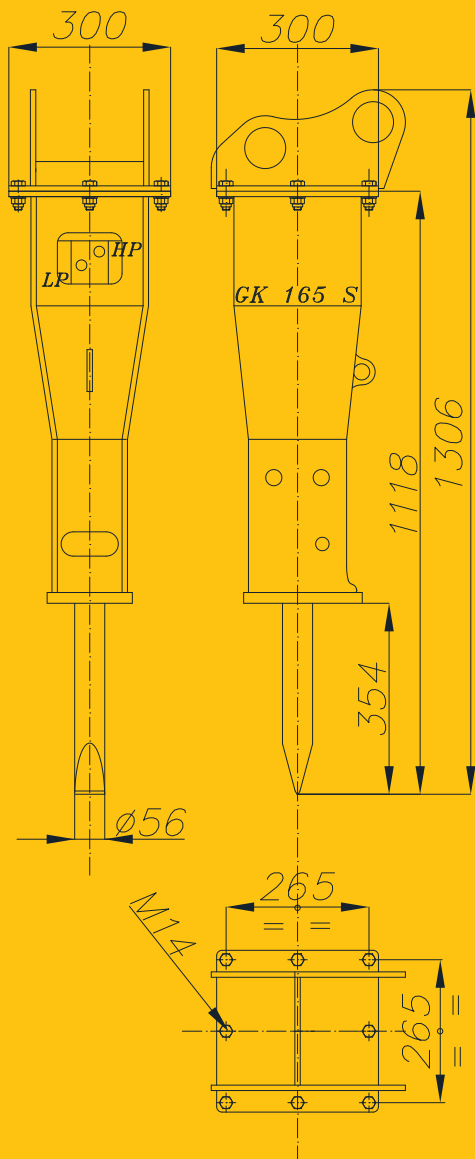

Italdem®



GK 165 S-NG DEMOLEDOR HIDRÁULICO

PESO OPERACIONAL	155 KG
DIAMETRO PUNTERO	56 MM
CAUDAL DE ACEITE	25÷40 L/MIN
PRESION DE TRABAJO	95÷105 BAR
PRESION DE LA EXCAVADORA	140 BAR
MAX. CONTROPRESION AL MARTILLO	12 BAR
ENERGIA POR GOLPE	350 JOULE
POTENCIA NECESARIA	7 KW (9,5 HP)
GOLPES POR MINUTO	670÷1050
PESO MAQUINA PORTADORA	2÷4,5 T
MAX. RUIDO (VERSION SILENCIADA)	90 DB-A
DIAMETRO INTERIOR MANGUERA AP	16 MM
DIAMETRO INTERIOR MANGUERA BP	20 MM