

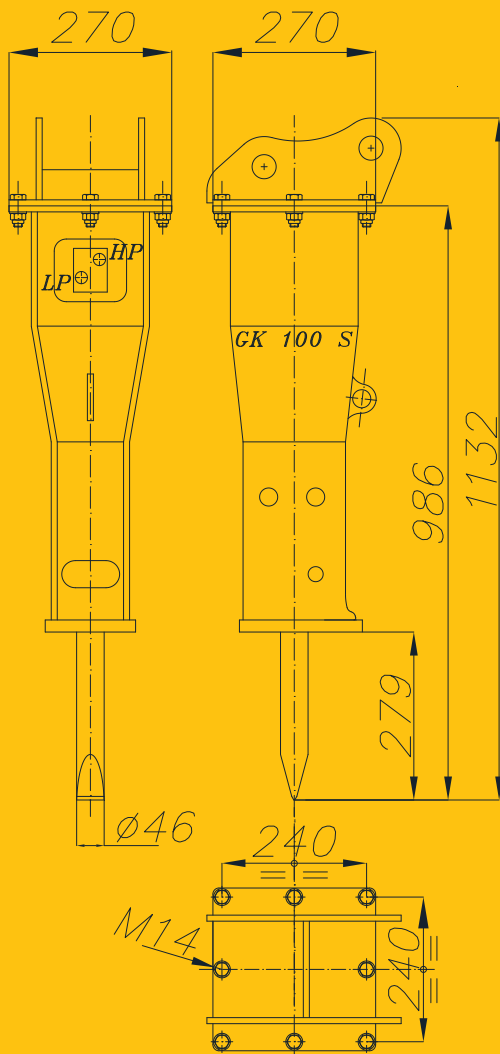

Italdem®

GK 100 S-NG HYDRAULIKHÄMMER



ARBEITSGEWICHT	105 KG
MEISSELDURCHMESSER	46 MM
ÖLBEDARF	15÷30 L/MIN
ARBEITSDRUCK	95÷105 BAR
SICHERHEITSVENTIL (BAGGER)	140 BAR
MAX. GEGENDRUCK	12 BAR
EINZELSCHLAGENERGIE	200 JOULE
VERBRAUCH	5 KW (7 HP)
SCHLAGZAHL	700÷1350
GEWICHT DES TRÄGERGERÄTES	1÷3 T
MAX. LÄRMPEGEL (SCHALLGEDÄMPFT)	93 DB-A
INNERDURCHMESSER VORLAUF	16 MM
INNERDURCHMESSER RÜCKLAUF	20 MM